

Instrukcja pomiarowania Roleta MINI

Długa i bezawaryjna praca przysłony okiennej zależy nie tylko od wysokiej jakości jej wykonania ale też od prawidłowego jej dopasowania i montażu. Żeby przysłona idealnie pasowała, wybrane miejsce musi być prawidłowo i starannie zwymiarowane.

Należy bezwzględnie przestrzegać poniższych rysunków pomocniczych.

Wolnowisząca MINI

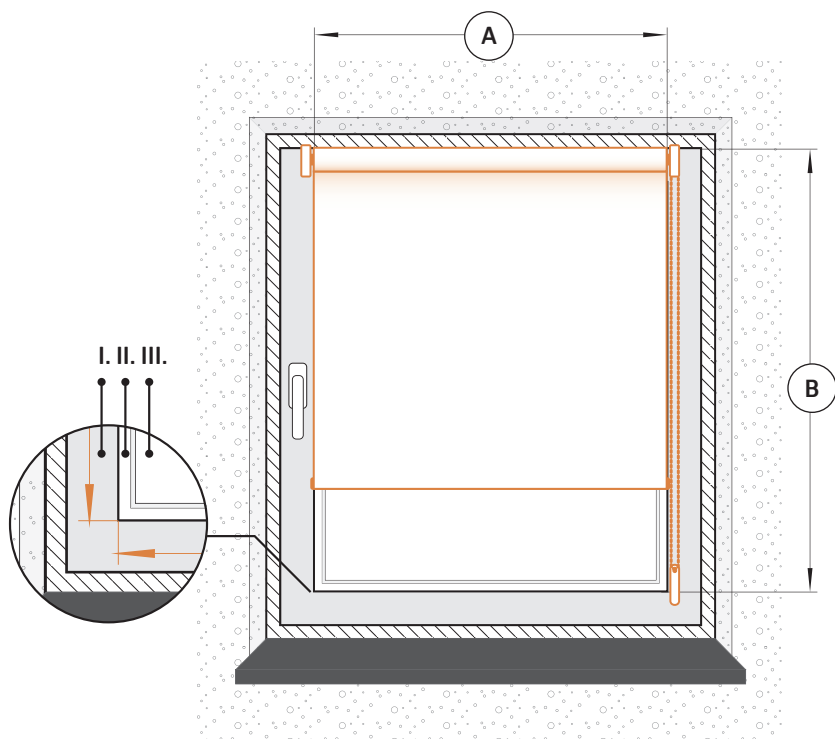

A - SZEROKOŚĆ

Jest to szerokość szyby razem z listwami przyszybowymi. Pomiar pobieramy w miejscach łączenia listwy przyszybowej z ramą okna. **Szerokość A jest szerokością tkaniny.**

B - WYSOKOŚĆ

Jest to wysokość od górnej krawędzi ramy okna do miejsca łączenia listwy przyszybowej z ramą okna.

I - Rama okna

II - Listwa przyszybowa

III - Szyba

* Wszystkie wymiary podajemy w milimetrach